

Mola de pavimento dormakaba BTS 75 V



A mola de pavimento BTS 75 V pode ser rapidamente alinhada sem recurso a quaisquer ferramentas adicionais, graças a um nível de bolha de ar integrado, que torna a instalação mais rápida e simples.

Melhoria centrada nos benefícios para o cliente

Não há dúvida de que, em muitos casos, são os detalhes que fazem uma grande

diferença. É também o caso da mola de pavimento BTS 75 V, que a dormakaba melhorou com a inclusão de um nível de bolha de ar. Uma vez que agora é fácil ver a posição da mola de pavimento depois de rebaixada no solo, já não é necessário um nível em separado para a alinhar de forma precisa. Esta nova função torna mais rápida e fácil a montagem da BTS 75 V.

Como os instaladores beneficiam do nível de bolha de ar integrado:

- Alinhamento rápido e preciso
- Montagem simples, sem nível de bolha de ar adicional
- A instalação fácil poupa tempo e, por conseguinte, dinheiro

BTS 75 V - ajuste alinhado mais rápido

Uma pequena melhoria do produto que proporciona um grande benefício

Produto fiável e de alta qualidade para utilização universal: a BTS 75 V suporta portas direitas, esquerdas e de dupla ação, com um peso de até 120 quilogramas.

Graças ao seu eixo intermutável, a sua aplicação pode ser modificada mesmo após a instalação. A sua força de fecho pode ser ajustada continuamente, bem como a velocidade do ciclo de fecho hidráulico, totalmente controlada.



Mola de pavimento fabricada em metal fundido de alta qualidade

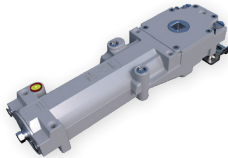

Facilidade de ajustar todos os parâmetros



Cobertura de alta qualidade em aço inoxidável

Dados e funcionalidades

Tamanho da força de fecho	EN 1-4
Força de fecho	ajustável infinitamente
Portas corta-fogo e fumo	com certificação
Mesmo design	para portas direitas, esquerdas e de dupla ação
Velocidade de fecho (através de válvulas)	ajustável continuamente (175°-15°/15°-0°)
Retenção	mecânica
Retenção de abertura	constante a 90°/105°
Mola de pavimento com certificação	EN 1154

Pequena modificação, grande comodidade

Com o nível de bolha de ar integrado, voltámos a melhorar consideravelmente a BTS 75 V e acrescentámos uma funcionalidade prática ,que assegura a melhor qualidade durante a instalação. Inquéritos a clientes revelaram que esta funcionalidade permite reduzir o tempo de instalação até 10 minutos. Sentimos um grande orgulho neste resultado, uma vez que as necessidades dos nossos clientes são sempre a nossa principal prioridade. Cada minuto poupado corresponde a uma poupança para si.

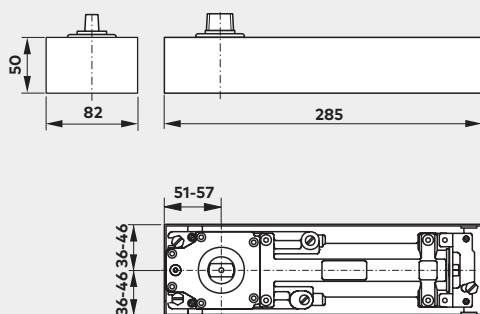

Tem alguma questão? Teremos todo o gosto em ajudar.